

# JBC

www.jbctools.com

	Page
English	2
Español	16
Deutsch	30



## 2 Tools Control Unit

Ref. DDE-A

## Packing List

The following items should be included:

- **2 Tools Control Unit** ..... 1 unit  
Ref. DDE-1A (120V)  
DDE-2A (230V)  
DDE-9A (100V)
- **1.5m Power Cord** ..... 1 unit  
Ref. 0010569 (230V)  
0013671 (100/120V)
- **Manual** ..... 1 unit  
Ref. 0013167

## Features

2,8" Color TFT screen  
with capacitive keyboard

USB-A  
connector

Tilt the display for  
easy reading







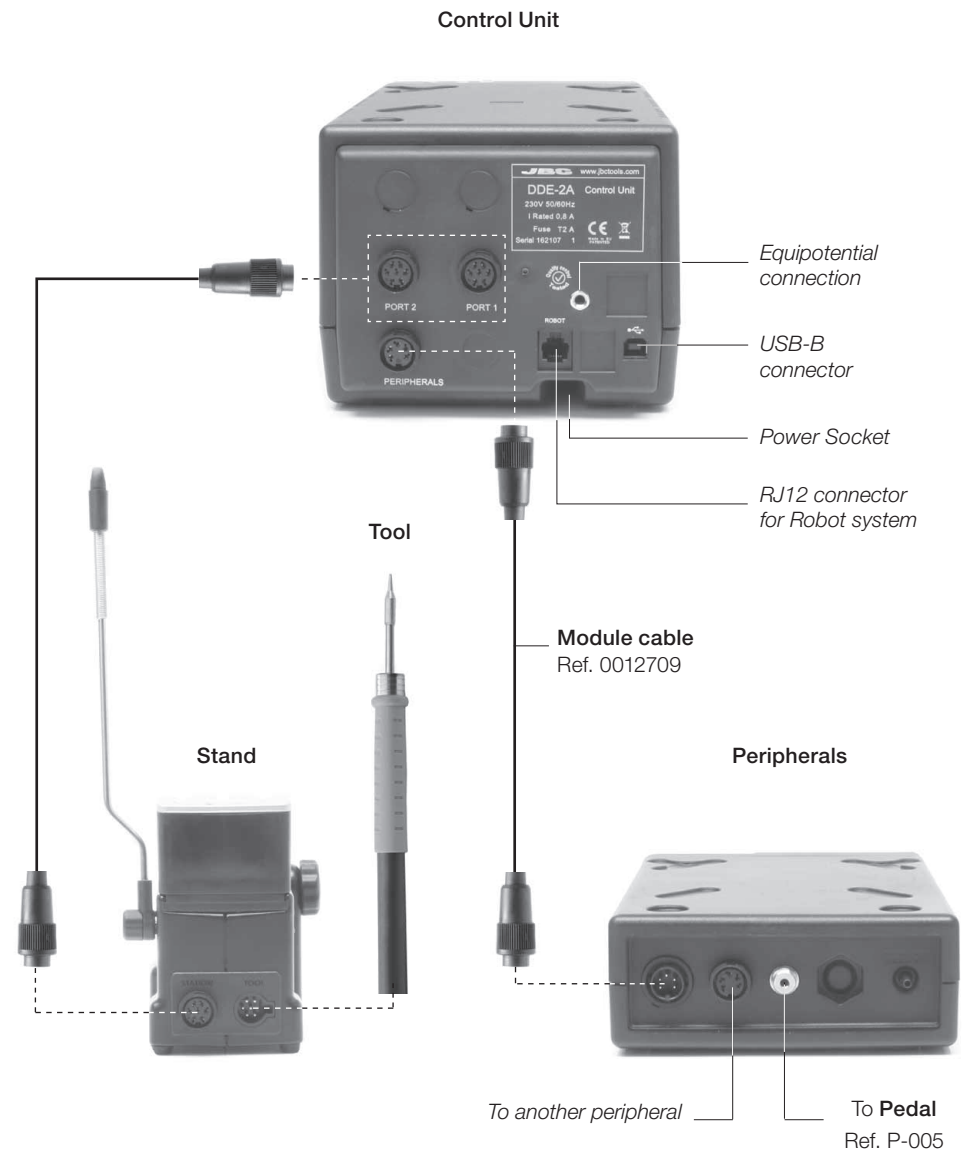



















## Connections

Work simultaneously with **up to 2 tools** and 1 module + 1 pedal for each tool (Peripherals).



## Stands & Tools

For a basic working system you need: 1 Stand, 1 Tool and 1 Cartridge or tip.

<b>Stands</b>	Ref. AD-SD	Ref. DN-SD	Ref. AP-SD	Ref. PA-SD	Ref. HT-SD	Ref. DS-SD	Ref. DR-SD		
									
<b>Tools</b>	<b>Precision purposes Handle</b> Ref. T210	<b>General purposes Handle</b> Ref. T245	<b>HD General purposes Handle</b> Ref. T470	<b>Nitrogen Handle</b> Ref. T245-NA*	<b>Solder Feed Iron</b> Ref. AP130	<b>Micro Tweezers</b> Ref. PA120	<b>Thermal Tweezers</b> Ref. HT420	<b>Micro Desoldering Iron</b> Ref. DS360	<b>Desoldering Iron</b> Ref. DR560
									
<b>Cartridges</b>	C210	C245	C245	C130	C120	C420	C360	C560	
									

\* The MNE Nitrogen Flow Regulator is required to work.

## Peripherals



By pressing **Peripherals** in the main MENU, you can join tool ports with peripherals which means each tool can work with 1 module and 1 pedal at the same time.

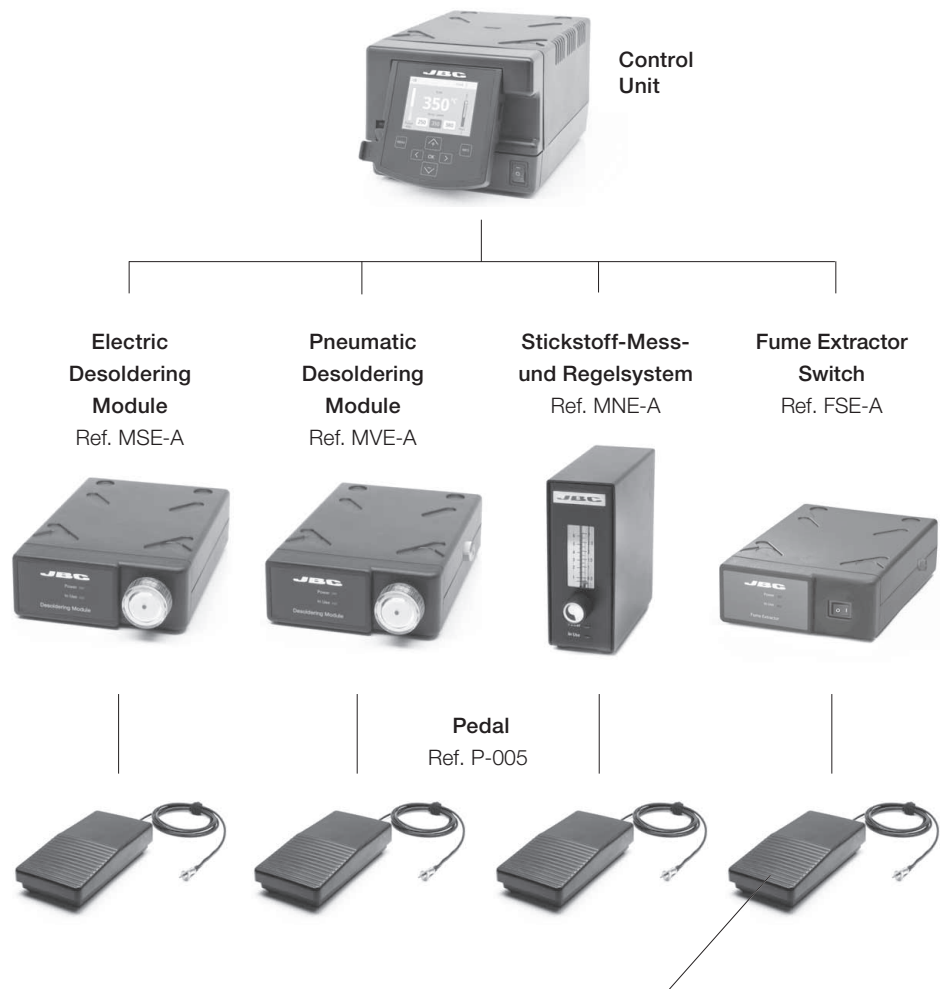

Function: **Enable/disable** the module or make any tool enter **Sleep** or **Hibernation** modes. This pedal will work with any module or tool regardless of the module to which it is connected. If you do not have a module, you can link up the P-305 Pedal Kit to the tool port.

## Compatibility

Select the equipment that best suit your soldering or desoldering needs.

Basic working system				Peripherals**			
Control Unit	Stand	Tool	Cartridge Range	MSE / MVE	MNE	FSE	P-005
DDE	AD-SD	T210	C210			●	●
		T245	C245			●	●
		T470	C245			●	●
	DN-SD	T245-NA*	C245		●	●	●
	AP-SD	AP130-A	C130			●	●
	PA-SD	PA120	C120			●	●
	HT-SD	HT420	C420			●	●
	DS-SD	DS360	C360	●		●	●
	DR-SD	DR560	C560	●		●	●

\* The **MNE** Nitrogen Flow Regulator is required.

\*\*If you need to connect the **MS**, **MV**, **MN** or **FS** modules, an adapter is required (Ref. IM2496).

## P-305 Pedal Kit

By using the Connection Box, the P-005 Pedal will work with **only the tool port** to which it is connected.

Function:  
Makes the tool enter/skip from **Sleep** mode.

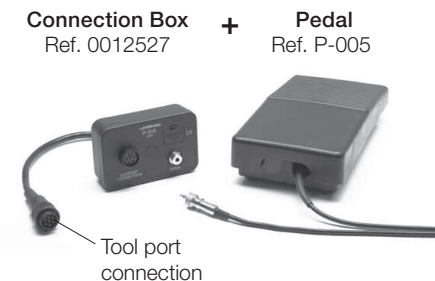

## Operation

### The JBC Exclusive Heating System

Our revolutionary technology is able to recover tip temperature extremely quickly. It means the user can work at a lower temperature and improve the quality of soldering. The tip temperature is further reduced thanks to the Sleep and Hibernation modes which increase the tip life by 5.

#### 1. Work



When the tool is lifted from the stand the tip will heat up to the selected temperature.

#### 2. Sleep



When the tool is in the stand, the temperature falls to 180°C / 360°F (preset sleep temperature).

#### 3. Hibernation



After longer periods of inactivity (pre-set to 30 min.), the power is cut off and the tool cools down to room temperature.

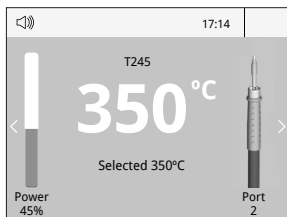

Tools Menu:

- Set temperature limits
- Select temperature levels



Tools Menu:

- Set Sleep temperature
- Set Sleep delay (from 0 to 9 min or no Sleep)

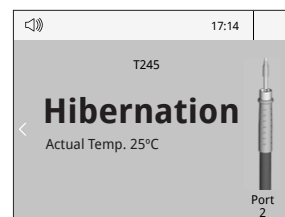

Tools Menu:

- Set Hibernation delay (from 0 to 60 min or no hibernation)

## Work Screen

The DDE-A offers an **intuitive user interface** which provides **quick access** to station parameters.

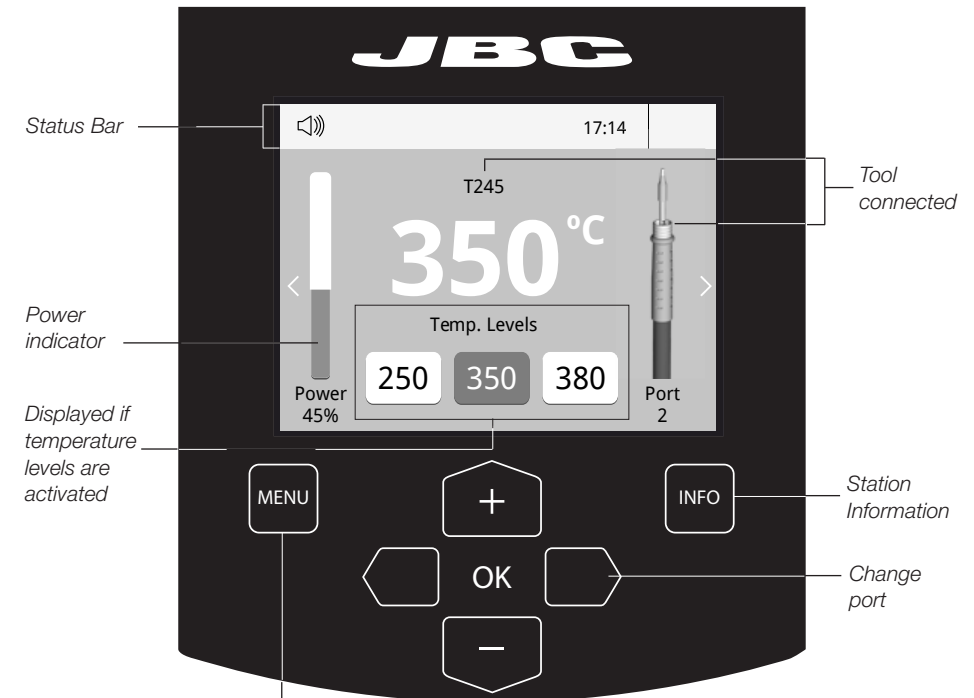

### Menu Options

Press INFO for each parameter description.

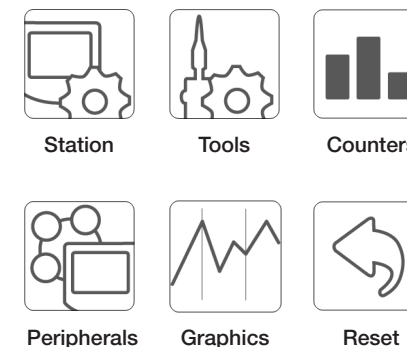

### System notifications (Status Bar)

- USB flash drive is connected.
- Station is controlled by a PC.
- Station is controlled by a robot.
- Station software update. Press INFO to start the process.
- Warning. Press INFO for failure description.
- Error. Press INFO for failure description, the type of error and how to proceed.

## Process analysis



Graphics

By pressing **Graphics** in the main MENU, temperature and power figures in real time are displayed for each port. This helps you decide which tip to use to obtain the best quality solder joints.

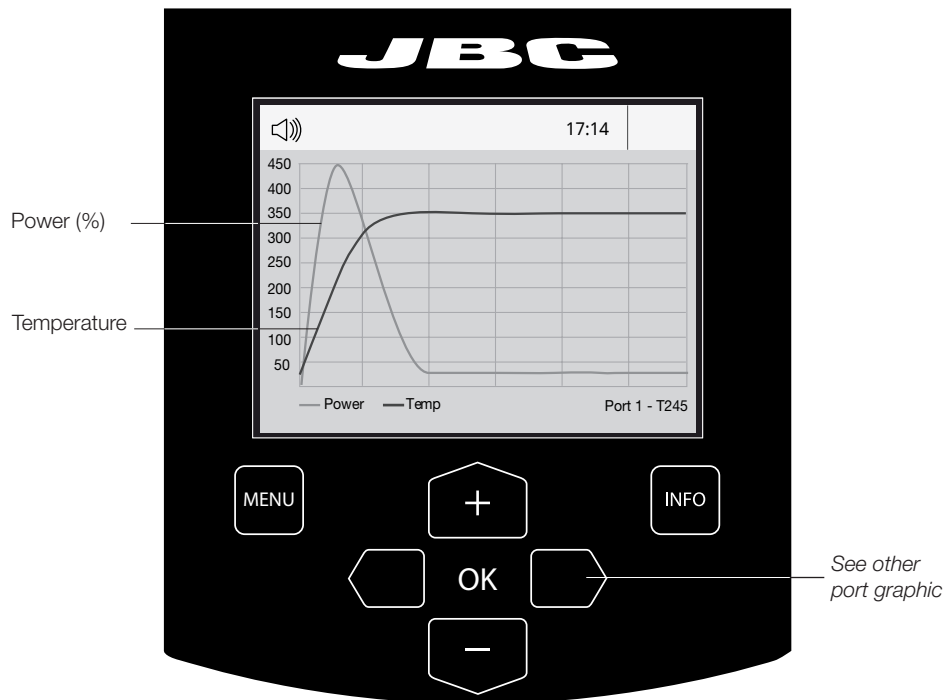

## Export graphics

Insert a USB flash drive into the USB-A connector to start saving your soldering process in csv format.



## Soldering Net

Remotely manage and monitor as many stations as your PC can handle.

1. Download the **JBC Manager software** and the user manual from [www.jbctools.com/manager.html](http://www.jbctools.com/manager.html)
2. Connect the stations via USB-B connector and the PC will automatically detect them.
3. The notification  will be displayed on the station.

### Functions:

- Set all the station parameters from your PC.
- Organize groups of stations and set all their parameters at the same time.
- Store specific configurations for later uses.
- Analyze the soldering graphics of the stations on your PC and export them.

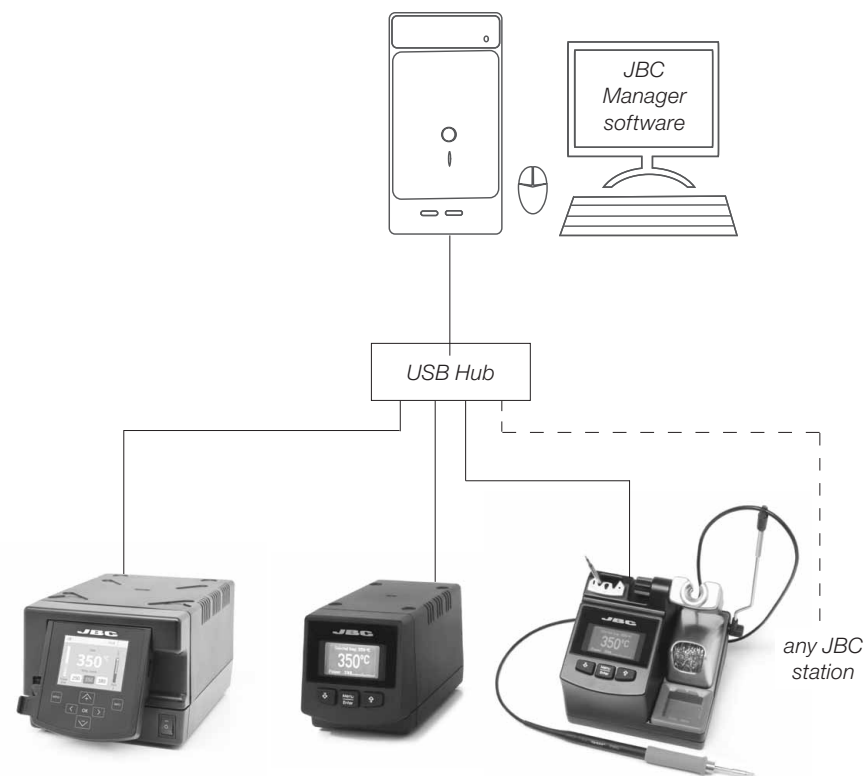

## Working with Robots

Manage and monitor the station using a Robotic system.

1. Connect the tool to the station port by means of the Converter.
2. Connect your Robot system to the Robot connector (RJ12) of the station.  
DB9-RJ12 Adapter available only if necessary (Ref: 0013772).
3. Enable the Robot option in the station settings and the notification will be displayed: 
4. Set your Robot's commands according to the Robot Communication Protocol, available on the website [www.jbctools.com/jbcsoftware-menu-115.html](http://www.jbctools.com/jbcsoftware-menu-115.html).

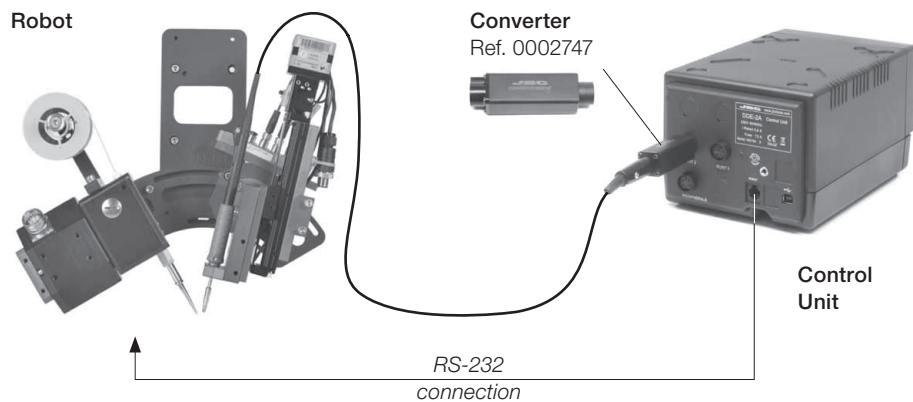

## Update the station software

1. Download the JBC Update File from [www.jbctools.com/software.html](http://www.jbctools.com/software.html) and save it on a USB flash drive. Preferably one with no other files.

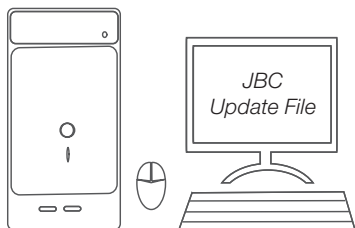

2. Insert the USB flash drive to the station. The icon  is displayed while updating.



## Maintenance

Before carrying out maintenance or storage, always allow the equipment to cool.

- Clean the station screen with a glass cleaner or a damp cloth.
- Use a damp cloth to clean the casing and the tool. Alcohol can only be used to clean the metal parts.
- Periodically check that the metal parts of the tool and stand are clean so that the station can detect the tool status.
- Maintain tip surface clean and tinned prior to storage in order to avoid tip oxidation. Rusty and dirty surfaces reduce heat transfer to the solder joint.
- Periodically check all cables and tubes.
- Replace a blown fuse as follows:

*Clean periodically*

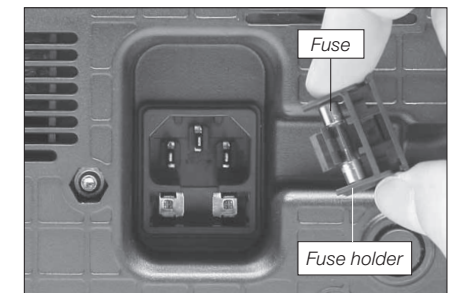
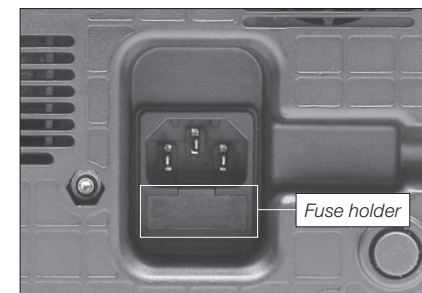

1. Pull off the fuse holder and remove the fuse. If necessary use a tool to lever it off.

2. Press the new fuse into the fuse holder and replace it in the station.

- Replace any defective or damaged pieces. Use original JBC spare parts only.
- Repairs should only be performed by a JBC authorized technical service.



## Safety



**It is imperative to follow safety guidelines to prevent electric shock, injury, fire or explosion.**

- Do not use the units for any purpose other than soldering or rework. Incorrect use may cause fire.
- The power cord must be plugged into approved bases. Be sure that it is properly grounded before use. When unplugging it, hold the plug, not the wire.
- Do not work on electrically live parts.
- The tool should be placed in the stand when not in use in order to activate the sleep mode. The soldering tip, the metal part of the tool and the stand may still be hot even when the station is turned off. Handle with care, including when adjusting the stand position.
- Do not leave the appliance unattended when it is on.
- Do not cover the ventilation grills. Heat can cause inflammable products to ignite.
- Use a "non residue" classified flux and avoid contact with skin or eyes to prevent irritation.
- Be careful with the fumes produced when soldering.
- Keep your workplace clean and tidy. Wear appropriate protective glasses and gloves when working to avoid personal harm.
- Utmost care must be taken with liquid tin waste which can cause burns.
- This appliance can be used by children over the age of eight and also persons with reduced physical, sensory or mental capabilities or lack of experience provided that they have been given adequate supervision or instruction concerning use of the appliance and understand the hazards involved. Children must not play with the appliance.
- Maintenance must not be carried out by children unless supervised.

## Specifications

- DDE-1A** 120V 50/60Hz. Input fuse: 4A. Output: 23.5V
- DDE-2A** 230V 50/60Hz. Input fuse: 2A. Output: 23.5V
- DDE-9A** 100V 50/60Hz. Input fuse: 5A. Output: 23.5V
- Weight: 4.3 Kg (9.3 lb)
- Dimensions: 148 x 120 x 232 mm
- Output Peak Power: 150W per tool
- Temperature Range: 90-450 °C (90-840 °F)
- Idle Temp. Stability (still air) ±1.5 °C (±3 °F)
- Tip to ground resistance: <2 ohms
- Tip to ground voltage: <2mV RMS
- Ambient Operating Temperature: 10-40 °C (50-104 °F)
- USB-A / USB-B / Peripherals connectors
- RJ12 connector for Robot

Complies with CE standards  
ESD protected housing "skin effect"

## Exploded View

**DDE-1A** 120V  
**DDE-2A** 230V  
**DDE-9A** 100V  
2 TOOLS CONTROL UNIT

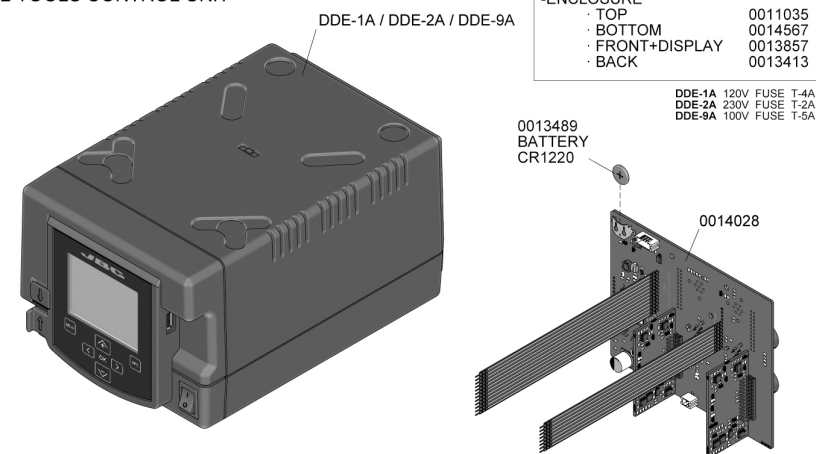



## Composición

Los siguientes artículos deben estar incluidos:

- **Unidad de Control de 2 Herramientas** ..... 1 Unidad  
Ref. DDE-1 A (120 V)  
DDE-2 A (230 V)  
DDE-9 A (100 V)
- **Cable de Red 1,5m** ..... 1 Unidad  
Ref. 0010569 (230 V)  
0013671 (100/120 V)
- **Manual** ..... 1 Unidad  
Ref. 0013167

## Características

Pantalla color TFT de 2,8" con teclado capacitivo

Conector USB-A

Incline la pantalla para una mejor lectura



## Conexiones

Trabaje simultáneamente con hasta 2 herramientas y 1 módulo + 1 pedal para cada una (periféricos).

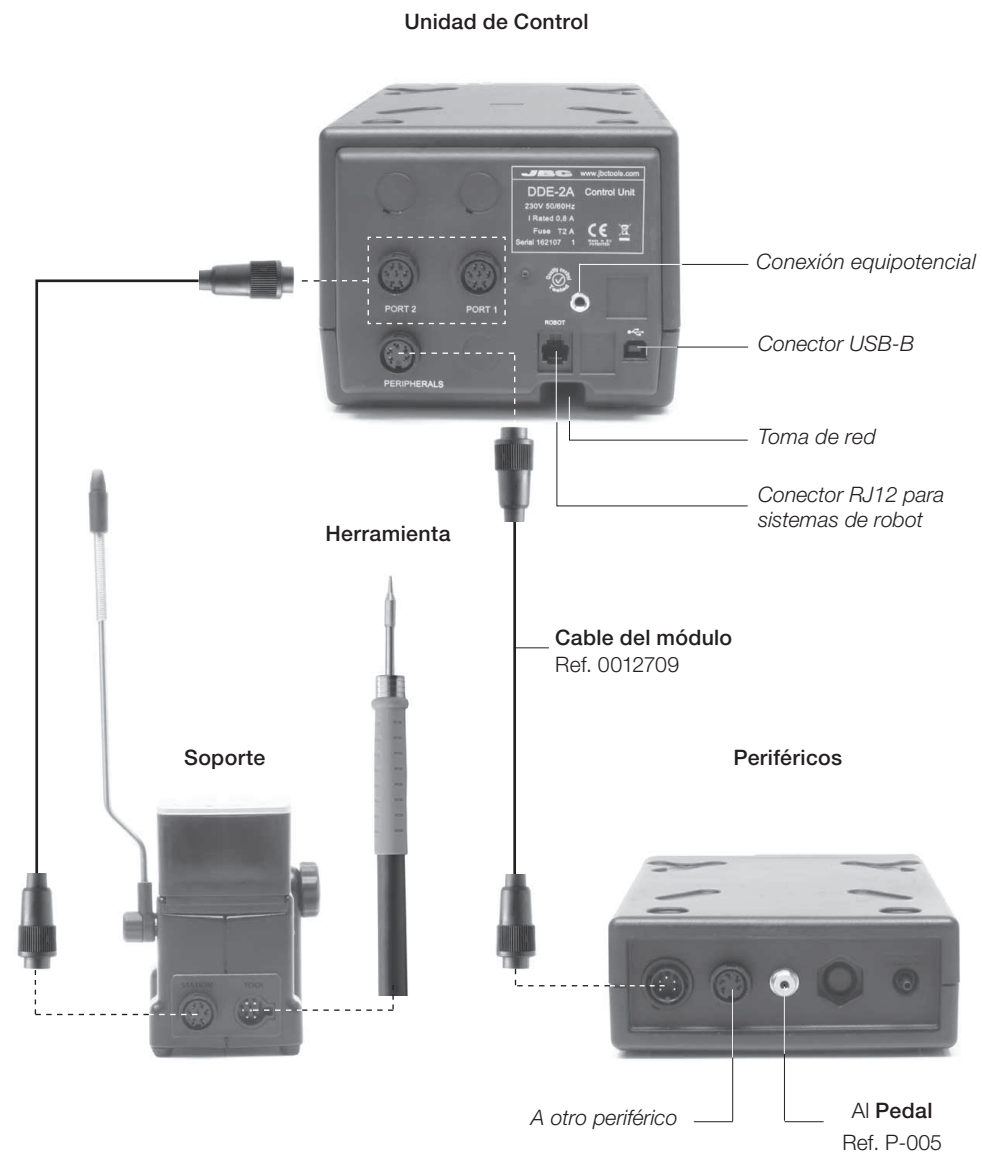

## Soportes y Herramientas

Para un sistema básico de trabajo usted necesita: 1 soporte, 1 herramienta y 1 cartucho o punta.

### Soportes

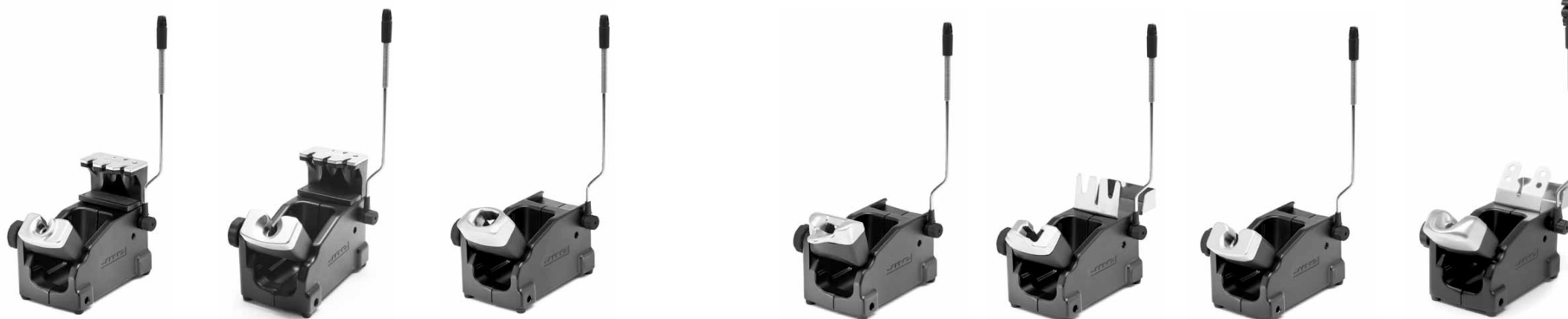

### Herramientas

Mango de precisión  
Ref. T210

Mango de propósitos generales  
Ref. T245

Mango HD de propósitos generales  
Ref. T470

Mango para nitrógeno  
Ref. T245-NA\*

Soldador con aportación de estaño  
Ref. AP130

Micro Pinza  
Ref. PA120

Pinza para usos generales  
Ref. HT420

Micro Desoldador  
Ref. DS360

Desoldador  
Ref. DR560



*\* Se requiere el Regulador de Caudal de Nitrógeno MNE.*



### Cartuchos o puntas

C210

C245

C130

C120

C420

C360

C560



## Periféricos



Accediendo a **Peripherals** a través del MENU principal, podrá unir los puertos de la estación con periféricos de manera que las 2 herramientas trabajen al mismo tiempo con 1 módulo y 1 pedal para cada una.

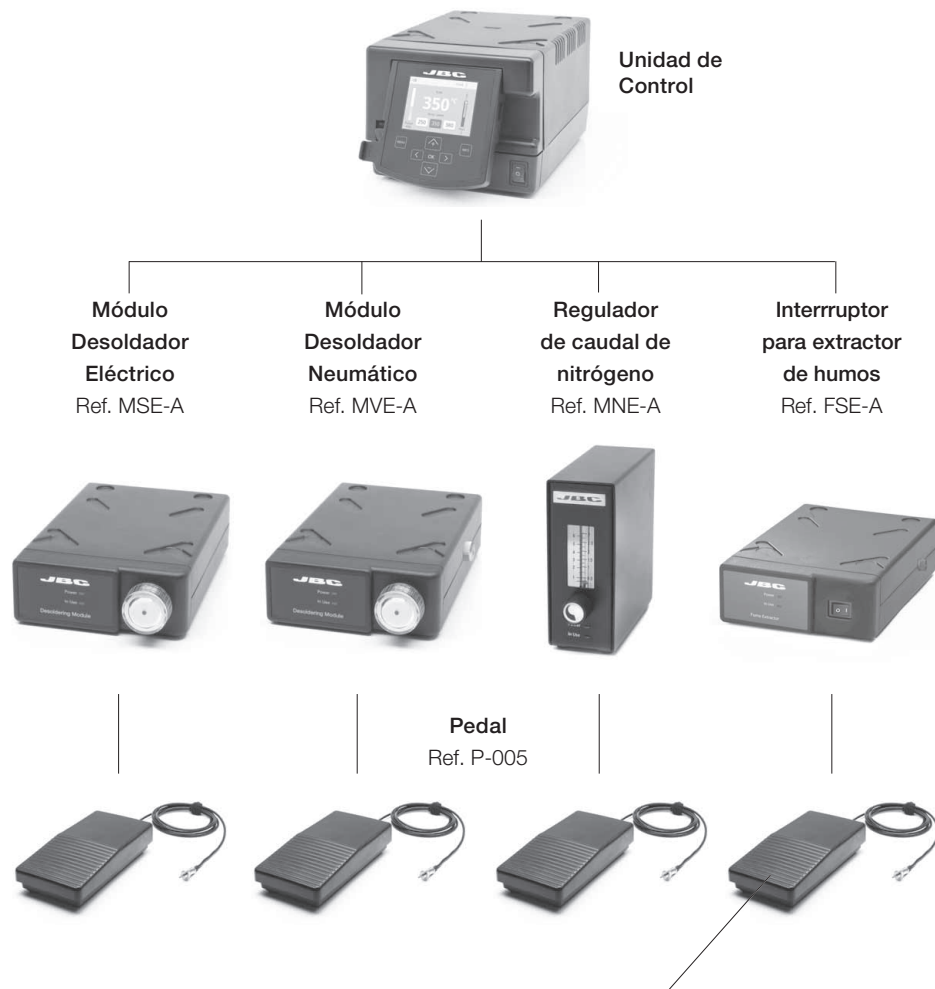

Función: **Activa/Desactiva** el módulo o hace que la herramienta entre en **Sleep** o **Hibernation**. El pedal puede trabajar con cualquier módulo o herramienta independientemente del módulo al que esté conectado. Si no tiene un módulo, puede unir el Kit de Pedal P-305 al puerto de la estación.

## Compatibilidad

Seleccione el equipo que mejor se ajuste a sus necesidades de soldadura o desoldadura.

Sistema básico de trabajo				Periféricos**			
Unidad de Control	Soporte	Herramienta	Gama de cartuchos	MSE / MVE	MNE	FSE	P-005
<b>DDE</b>	AD-SD	T210	C210			●	●
		T245	C245			●	●
		T470	C245			●	●
	DN-SD	T245-NA*	C245		●	●	●
	AP-SD	AP130-A	C130			●	●
	PA-SD	PA120	C120			●	●
	HT-SD	HT420	C420			●	●
	DS-SD	DS360	C360	●		●	●
DR-SD	DR560	C560	●		●	●	

\* Se requiere el Regulador de caudal de nitrógeno **MNE**.

\*\*Si necesita conectar los módulos **MS**, **MV**, **MN** o **FS**, se requiere el adaptador IM2496.

## Kit Pedal P-305

Con la caja de conexión, el pedal P-005 funciona solamente con la herramienta que tiene conectada.

Funciones:  
Hace que la herramienta conectada entre o salga del modo **Sleep**.

**Caja de conexiones** + **Pedal**  
Ref. 0012527 Ref. P-005



## Funcionamiento

### El exclusivo sistema calefactor de JBC

Nuestra tecnología revolucionaria es capaz de recuperar la temperatura de la punta de forma extremadamente rápida. Esto significa que el usuario puede trabajar a una temperatura más baja y mejorar la calidad de la soldadura. Esta temperatura se reduce aún más gracias a los modos de *Sleep* e *Hibernation* que incrementan hasta 5 veces la vida de las puntas.

#### 1. Trabajo



Al levantar la herramienta del soporte, la punta se calienta hasta la temperatura seleccionada.

#### 2. Sleep



Si la herramienta permanece en el soporte, la temperatura se reduce a 180°C / 360°F (temperatura predefinida).

#### 3. Hibernación



Tras largos periodos de inactividad (predefinido a 30min), se corta el suministro de energía y la punta se enfría hasta temperatura ambiente.

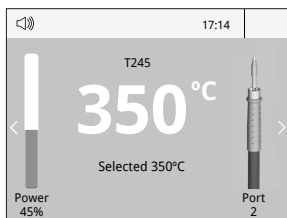

Menú *Tools*:

- Configure límites de temperatura.
- Seleccione niveles de temperatura.



Menú *Tools*:

- Configure la temperatura de Sleep
- Configure el tiempo de retraso de Sleep (de 0 a 9 min o ninguno)

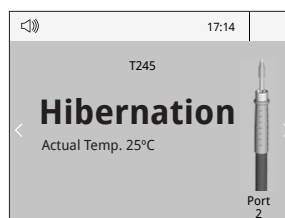

Menú *Tools*:

- Configure el retraso de Hibernación (de 0 a 60 min o ninguno)

## Pantalla de trabajo

La DDE-A presenta una **interfaz de usuario intuitiva** y ofrece un **rápido acceso** a los parámetros.

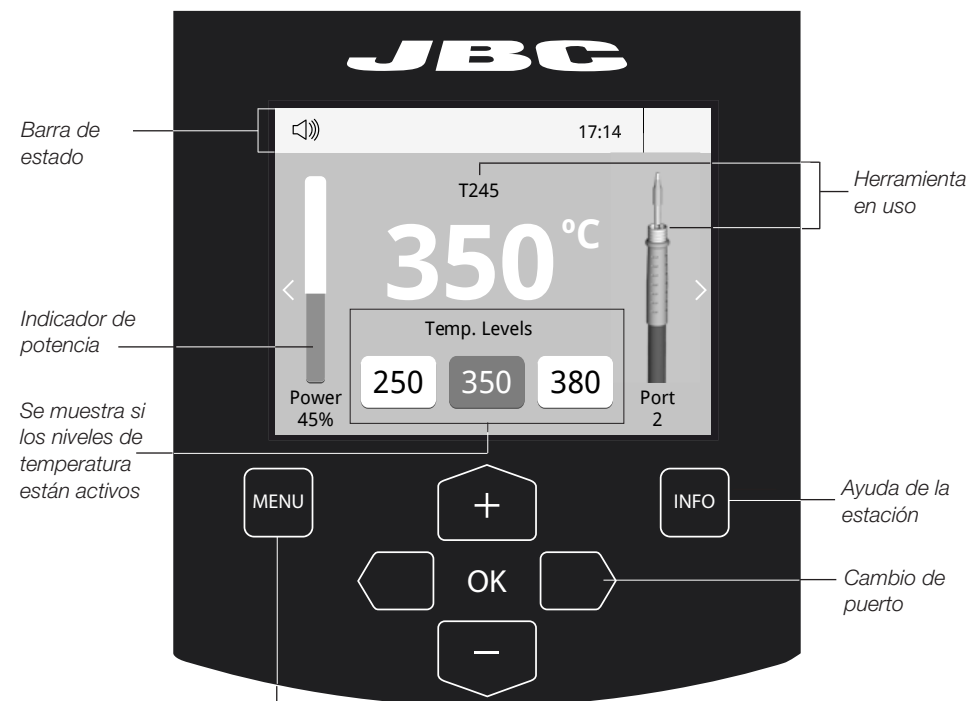

### Opciones de Menú

Pulse INFO para la descripción de parámetros.

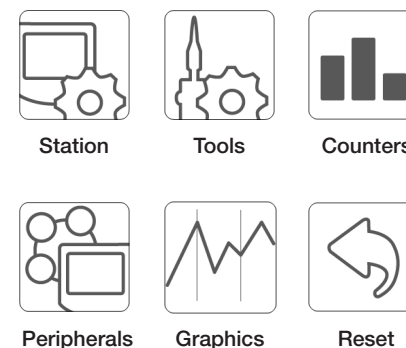

### Notificaciones (Barra de estado)

- Unidad de memoria USB conectada.
- Estación controlada por un PC.
- Estación controlada por un robot.
- Actualización del software de la estación. Pulse INFO para iniciar el proceso.
- Aviso. Pulse INFO para la descripción del fallo.
- Error. Pulse INFO para la descripción del fallo, el tipo de error y cómo proceder.

## Análisis del proceso



Graphics

Pulsando sobre **Graphics** en el menú principal, se muestran las respuestas de temperatura y potencia en tiempo real de cada puerto. Esto le ayudará a decidir cuál es la punta más adecuada para obtener la mejor calidad en sus soldaduras.



## Exporte gráficos

Inserte una unidad de memoria USB para guardar su proceso de trabajo en formato csv.



## Red de soldadura

Gestione y monitorice tantas estaciones como soporte su PC.

1. Descargue el software **JBC Manager** y el manual de usuario de [www.jbctools.com/manager.html](http://www.jbctools.com/manager.html)
2. Conecte las estaciones a través del conector USB-B y el PC las detectará automáticamente.
3. La notificación  se mostrará en la estación.

### Funciones:

- Configure todos los parámetros de la estación desde su PC.
- Organice grupos de estaciones y configure todos sus parámetros al mismo tiempo.
- Guarde configuraciones específicas para usos posteriores.
- Analice gráficos del proceso de soldadura de las estaciones desde su PC y expórtelos.

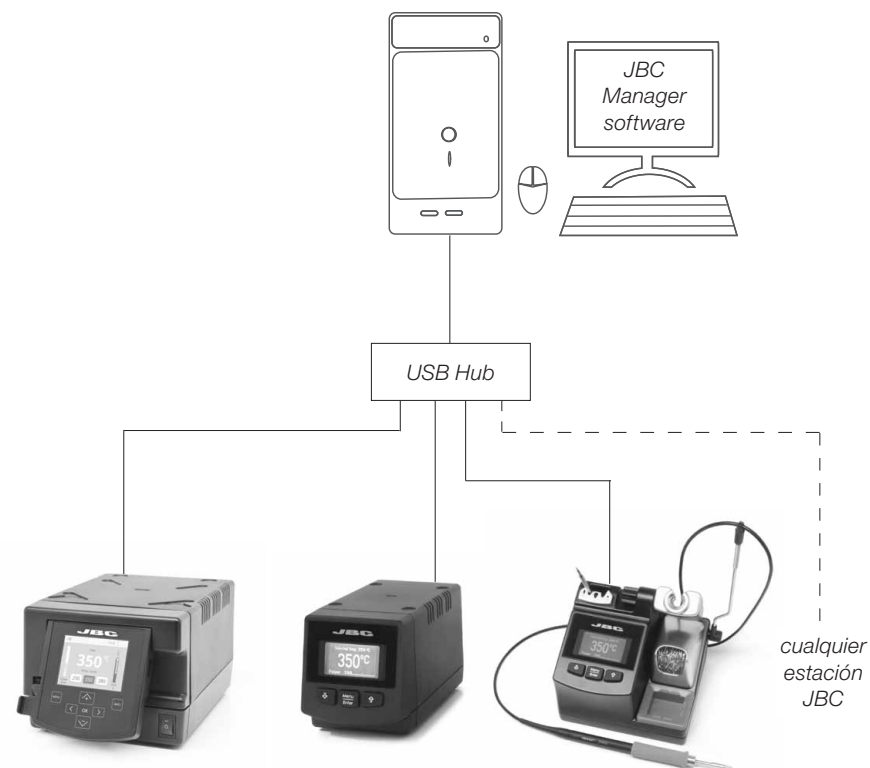

## Trabajar con Robots

Gestione y monitorice la estación por medio de un sistema robotizado.

1. Conecte la herramienta a la estación utilizando el convertidor (Ref: 002747).
2. Conecte su sistema robotizado al conector Robot de la estación (RJ12).  
Si lo necesita, el adaptador DB9-RJ12 está disponible (Ref: 0013772).
3. Active la opción de robot en la estación y se mostrará la siguiente notificación: 
4. Configure su sistema robotizado según el Protocolo de Comunicación para Robots, que encontrará en [www.jbctools.com/jbcsoftware-menu-115.html](http://www.jbctools.com/jbcsoftware-menu-115.html).

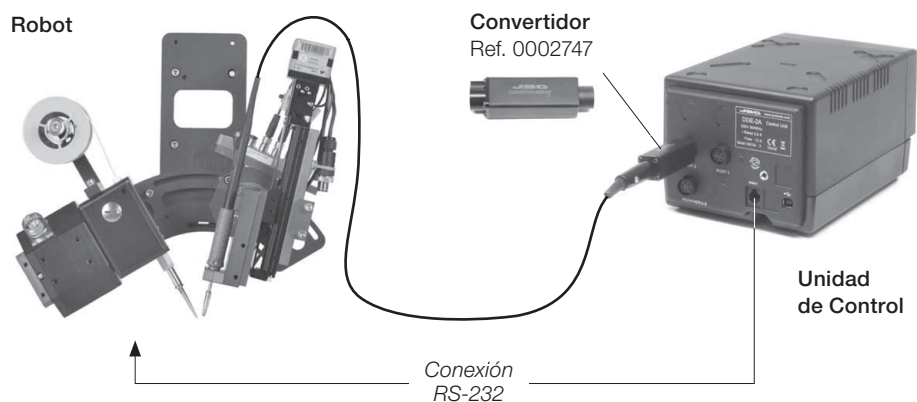

## Actualice el software de la estación

1. Descargue el archivo de actualización de [www.jbctools.com/software.html](http://www.jbctools.com/software.html) cuando esté disponible y guárdelo en una unidad de memoria USB (preferentemente una sin otros archivos).

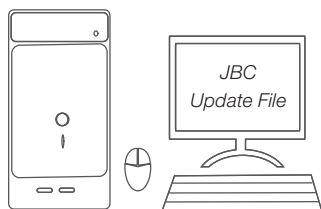

2. Inserte la unidad de memoria USB.  
La notificación  se muestra mientras se actualiza el software.



## Mantenimiento

Antes de realizar tareas de mantenimiento o almacenar, desconecte el equipo y déjelo enfriar.

- Use un paño húmedo para limpiar la pantalla del equipo, la carcasa y la herramienta. Puede utilizar alcohol solamente en las partes metálicas.
- Compruebe periódicamente que las partes metálicas de la herramienta y del soporte están limpias. Así la estación puede detectar el estado de la herramienta y activar los modos de *Sleep* o *Hibernation*.
- Mantenga la punta limpia y estañada la para evitar su oxidación. Las superficies sucias reducen la transferencia térmica a la soldadura.
- Revise periódicamente los tubos y cables.
- Cambie el fusible fundido de la siguiente manera:

Mantenga limpia la pantalla

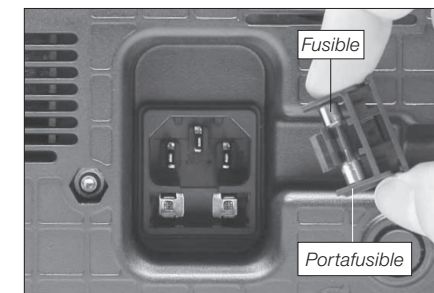
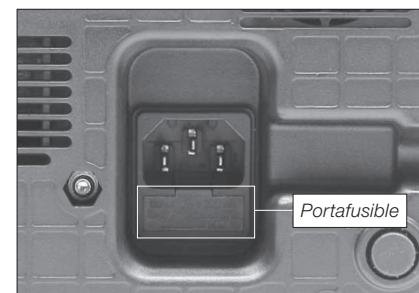

1. Tire del portafusible para retirar el fusible.  
Si lo precisa, utilice una pequeña palanca.

2. Sustituya el fusible y coloque de nuevo el portafusibles en su sitio.

- Cambie cualquier pieza defectuosa o dañada. Utilice solamente recambios originales de JBC.
- Cualquier reparación sólo se podrá realizar por un servicio técnico oficial JBC.



## Seguridad



**Es necesario cumplir estas normas de seguridad para prevenir cualquier choque eléctrico, heridas, fuego o explosiones.**

- No utilice el equipo para otros fines que no sea la soldadura o reparación. El uso incorrecto puede causar fuego.
- El cable de red debe enchufarse en bases homologadas. Asegúrese de que está conectado a tierra correctamente antes de su uso. Al retirarlo, tire del conector, no del cable.
- No trabaje con tensión.
- La herramienta debe permanecer en el soporte mientras no está en uso con el fin de activar el modo de Sleep o Hibernación. El cartucho y las partes metálicas de la herramienta o del soporte pueden estar calientes incluso cuando con la estación apagada. Manipule con cuidado, incluso cuando se ajusta la posición del soporte.
- No deje el aparato desatendido cuando está en funcionamiento.
- No cubra las rejillas de ventilación. El calor puede causar que los productos inflamables se enciendan.
- Utilice flux clasificado como "non residue". Evite el contacto con la piel y ojos para que no se irriten.
- Tenga cuidado con el humo producido al trabajar.
- Mantenga su lugar de trabajo limpio y ordenado. Use gafas y guantes de protección adecuados. Así evitará cualquier daño.
- Tenga cuidado con los restos de estaño líquido. En contacto con la piel, puede causar quemaduras.
- Este aparato puede ser utilizado por personas a partir de 8 años y también por aquellas personas con movilidad reducida o capacidades físicas, sensoriales o mentales limitadas o con falta de experiencia y conocimientos siempre y cuando reciban supervisión o instrucciones relativas al uso del aparato de una manera segura y entiendan los riesgos que implica. Los niños no deben jugar con el aparato.
- Los niños no deberán realizar tareas de mantenimiento sin supervisión.

## Especificaciones

- DDE-1A** 120V 50/60Hz. Fusible de entrada: 4A. Salida: 23.5V
- DDE-2A** 230V 50/60Hz. Fusible de entrada: 2A. Salida: 23.5V
- DDE-9A** 100V 50/60Hz. Fusible de entrada: 5A. Salida: 23.5V
- Peso: 4.3 Kg (9.3 lb)
- Dimensiones: 148 x 120 x 232 mm
- Potencia máxima de pico: 150W por herramienta
- Rango de temperatura: 90-450°C (190-840 °F)
- Estabilidad de temperatura en reposo: ±1.5 °C (±3 °F)
- Resistencia punta a tierra: <2 ohms
- Tensión en punta: <2mV RMS
- Temperatura ambiente de trabajo: 10-40 °C (50-104 °F)
- Conectores USB-A / USB-B / Peripherals (periféricos)
- Conector RJ12 para Robot

Cumple con las normativas CE  
Seguridad ESD

## Despiece

**DDE-1A** 120V  
**DDE-2A** 230V  
**DDE-9A** 100V  
2 TOOLS CONTROL UNIT



SPARE PARTS	
<b>DDE-1A / DDE-2A / DDE-9A:</b>	
-REAR CIRCUIT	0014028
-ENCLOSURE	
· TOP	0011035
· BOTTOM	0014567
· FRONT+DISPLAY	0013857
· BACK	0013413

DDE-1A 120V FUSE T-4A  
DDE-2A 230V FUSE T-2A  
DDE-9A 100V FUSE T-5A



## Packliste

Die folgenden Artikel sollten vorhanden sein:

- **2-Tool-Versorgungseinheit** ..... 1 Stück  
Ref. DDE-1 A (120 V)  
DDE-2 A (230 V)  
DDE-9 A (100 V)
- **1,5 m Netzkabel** ..... 1 Stück  
Ref. 0010569 (230 V)  
0013671 (100/120 V)
- **Handbuch** ..... 1 Stück  
Ref. 0013167

## Merkmale

2,8" Farb TFT Bildschirm  
mit berührungsempfindlicher  
Tastatur

USB-A  
Anschluss

Das Display zum  
einfachen Ablesen  
kippen



## Anschlüsse

Arbeiten Sie gleichzeitig mit **bis zu 2 Werkzeugen** und 1 Modul + 1 Fußschalter für jedes Werkzeug (Peripheriegeräte).

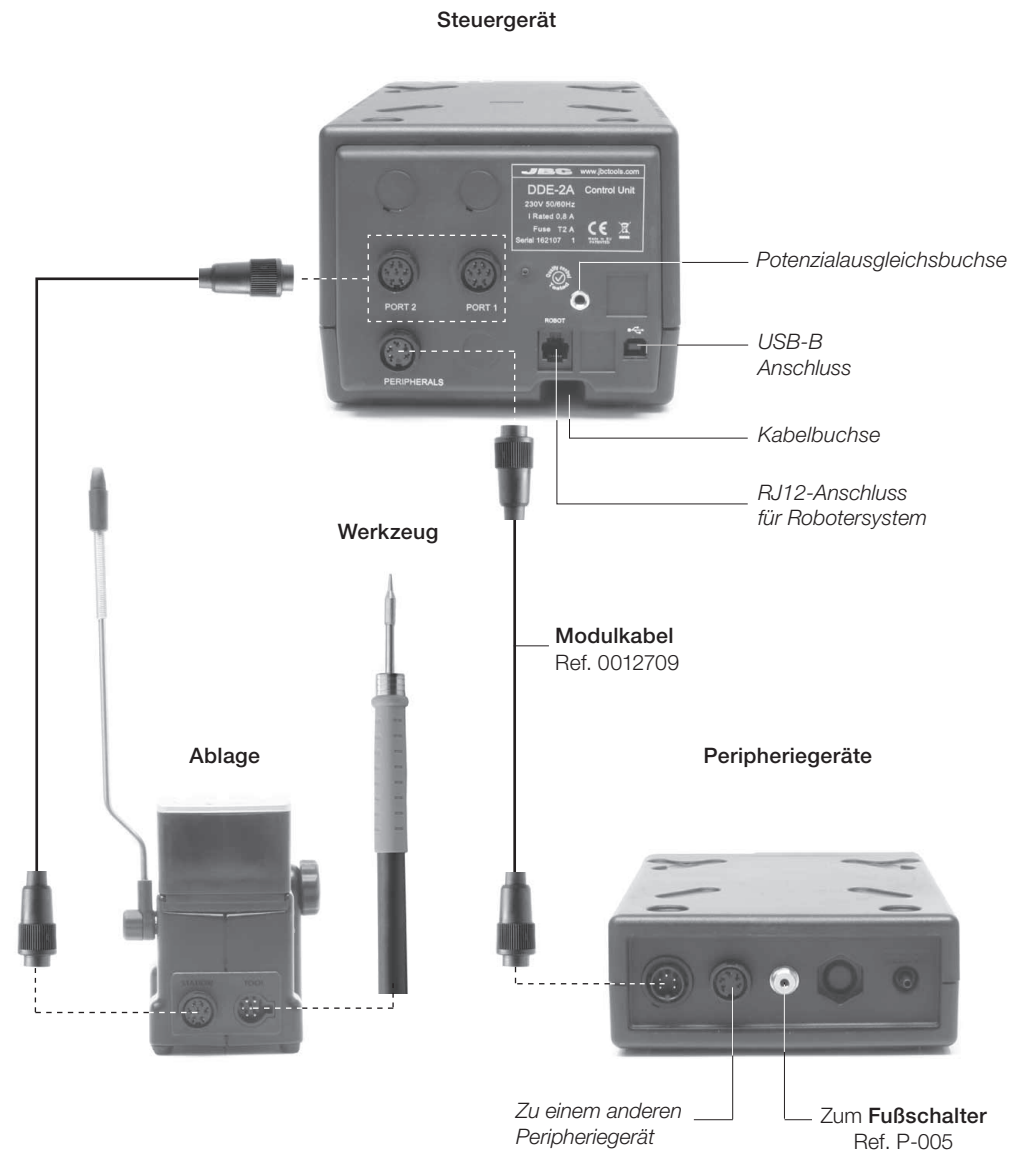

## Ablagen & Werkzeuge

Für ein funktionsfähiges einfaches System benötigen Sie: 1 Ablage, 1 Werkzeug und 1 Kartusche oder Spitze.

### Ablagen

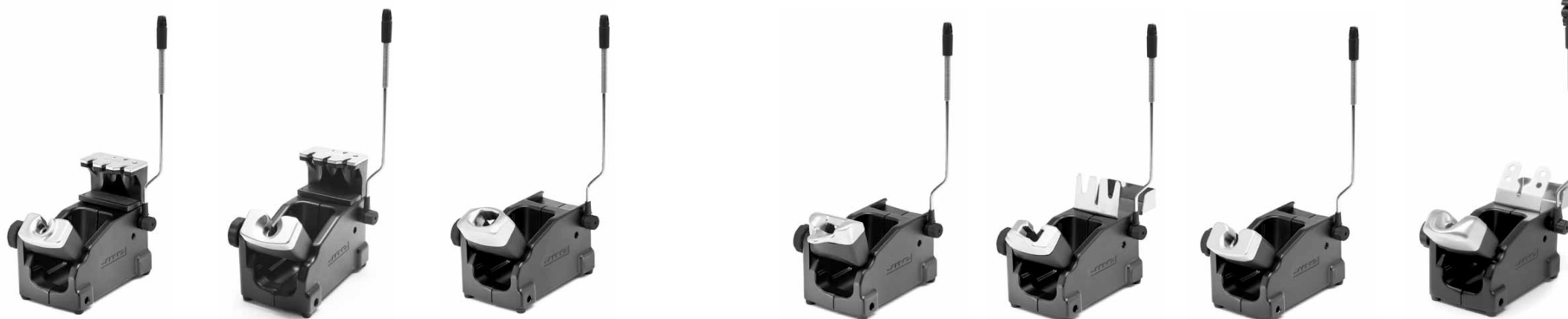

### Werkzeuge

Griff für Präzisionsarbeiten  
Ref. T210

Griff für Arbeiten aller Art  
Ref. T245

HD Griff für Arbeiten aller Art  
Ref. T470

Griff für Stickstoffarbeiten  
Ref. T245-NA\*

Lötpistole mit Zinnzufuhr  
Ref. AP130

Mikro-Entlötpinzette  
Ref. PA120

Entlötpinzette  
Ref. HT420

Mikro-Entlötkolben  
Ref. DS360

Entlötkolben  
Ref. DR560



\* Das MNE Stickstoff-Mess- und Regelsystem ist für den Betrieb erforderlich.



### Kartuschen

C210

C245

C130

C120

C420

C360

C560



## Peripheriegeräte



Durch Drücken von **Peripherals** im Haupt-MENÜ können Sie Werkzeugports mit Peripheriegeräten verbinden. Dies bedeutet jedes Werkzeug kann gleichzeitig mit 1 Modul und 1 Fußschalter arbeiten.

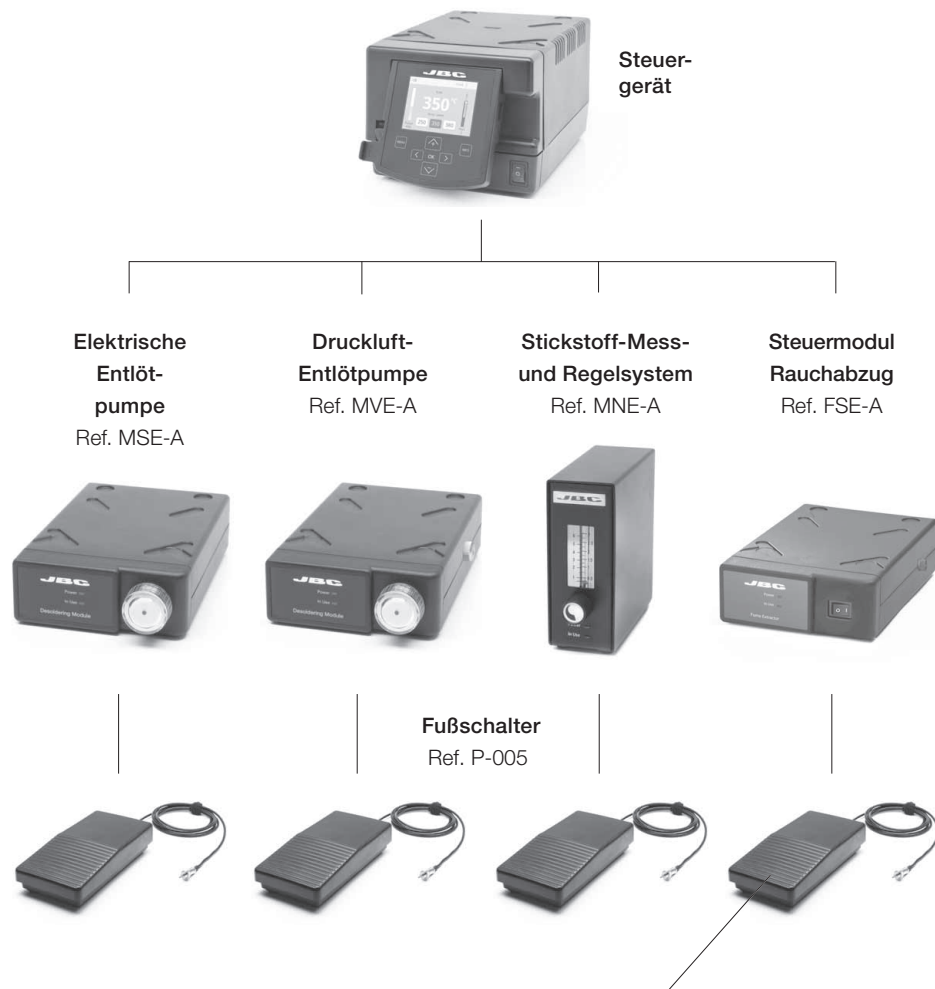

Funktion: **Aktiviert/Deaktiviert** das Modul oder schaltet ein Werkzeug in den **Sleep-** oder **Hibernation-** Modus. Dieser Fußschalter wird mit jedem Modul oder Werkzeug arbeiten, unabhängig von dem Modul, an das er angeschlossen ist. Wenn Sie kein Modul haben, können Sie den P-305 Fußschalter Kit mit dem Werkzeugport verbinden.

## Kompatibilität

Wählen Sie die Ausrüstung aus, die am besten zu Ihren Löt- und Entlötanforderungen passt,

Funktionsfähiges einfaches System				Peripheriegeräte**			
Steuergerät	Ablage	Werkzeug	Kartuschen-Sortiment	MSE / MVE	MNE	FSE	P-005
DDE	AD-SD	T210	C210			●	●
		T245	C245			●	●
		T470	C245			●	●
	DN-SD	T245-NA*	C245		●	●	●
	AP-SD	AP130-A	C130			●	●
	PA-SD	PA120	C120			●	●
	HT-SD	HT420	C420			●	●
	DS-SD	DS360	C360	●		●	●
	DR-SD	DR560	C560	●		●	●

\* Das **MNE** Stickstoff-Mess- und Regelsystem ist erforderlich.

\*\*Wenn Sie **MS, MV, MN** oder **FS** Module anschließen möchten, ist ein Adapter erforderlich (Ref. IM2496).

## P-305 Fußschalter Kit

Wenn der Verbindungskasten benutzt wird, arbeitet der Fußschalter P-005 **nur mit dem Werkzeugport**, an den er angeschlossen ist.

Funktion:  
Schaltet das Werkzeug in oder aus dem **Sleep-**Zustand.

Verbindungskasten + Fußschalter  
Ref. 0012527 + Ref. P-005



## Betrieb

### Das exklusive Heizsystem von JBC

Unsere revolutionäre Technik ist dazu in der Lage, außerordentlich schnell die Spitzentemperatur zu erreichen. Dies bedeutet, dass der Benutzer bei geringerer Temperatur arbeiten und die Lötqualität verbessern kann. Die Spitzentemperatur wird zudem dank der Betriebsarten *Sleep* und *Hibernation* weiter gesenkt, wodurch die Spitzenzeit verkürzt wird.

#### 1. Arbeit



Wenn das Werkzeug aus der Ablage genommen wird, wird die Spitze auf die ausgewählte Temperatur aufgeheizt.

#### 2. Sleep



Wenn sich das Werkzeug in der Ablage befindet, wird die Temperatur auf 180 °C / 360 °F (Standard-Sleep-Temperatur) abgesenkt.

#### 3. Hibernation



Nach längeren Zeiträumen der Untätigkeit (Standard 30 Minuten) wird die Stromversorgung abgeschaltet und das Werkzeug kühlt auf Raumtemperatur ab.

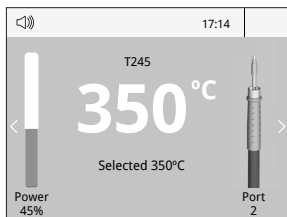

Menü Werkzeuge:

- Temperaturgrenzwerte einstellen
- Temperaturstufen auswählen



Menü Werkzeuge:

- Sleeptemperatur einstellen
- Sleepverzögerung einstellen (von 0 bis 9 Min. oder kein Sleepzustand)

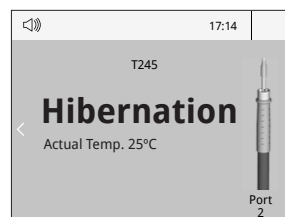

Menü Werkzeuge:

- Hibernationverzögerung einstellen (von 0 bis 60 Min. oder keine Hibernation)

## Arbeitsbildschirm

Die DDE-A bietet eine intuitive Benutzerschnittstelle, die schnellen Zugriff auf die Stationsparameter gewährt.



### Menüoptionen

Drücken Sie INFO für jede Parameter-Beschreibung.



Station

Werkzeuge

Zähler



Peripheriegeräte

Graphics

Reset

### Systemmeldungen (Statusleiste)

- USB-Flashspeicher ist angeschlossen.
- Station wird von einem PC gesteuert.
- Station wird von einem Roboter gesteuert.
- Aktualisierung Stationssoftware. Drücken Sie INFO, um den Prozess zu starten.
- Warnung. Drücken Sie INFO zur Störungsbeschreibung.
- Fehler. Drücken Sie INFO zur Störungsbeschreibung, des Fehlertyps und empfohlenen Vorgehensweise.

## Prozessanalyse



Graphics

Beim Drücken von **Graphics** im Haupt-MENU, werden für jeden Port in Echtzeit Temperatur- und Leistungsangaben eingeblendet. Dies hilft Ihnen bei der Entscheidung, welche Spitze Sie für die beste Qualität der Lötverbindungen benutzen müssen.



## Grafiken exportieren

Stecken Sie einen USB Flashspeicher in den USB-A-Anschluss, um mit dem Speichern Ihres Lötprozesses im csv-Format zu beginnen.



## Lötnetz

So viele Stationen, wie Ihr PC bewältigen kann, aus der Ferne steuern und überwachen.

1. Laden Sie die **JBC Manager Software** und das Benutzerhandbuch herunter unter [www.jbctools.com/manager.html](http://www.jbctools.com/manager.html)
2. Schließen Sie die Stationen per USB-B-Anschluss an und der PC wird sie automatisch erkennen.
3. Die Meldung wird auf der Station angezeigt werden.

### Funktionen:

- Alle Stationsparameter von Ihrem PC aus einstellen.
- Stationsgruppen organisieren und alle ihre Parameter zur selben Zeit einstellen.
- Spezifische Konfigurationen für spätere Anwendungen speichern.
- Die Lötgrafiken der Stationen auf Ihrem PC analysieren und sie exportieren.

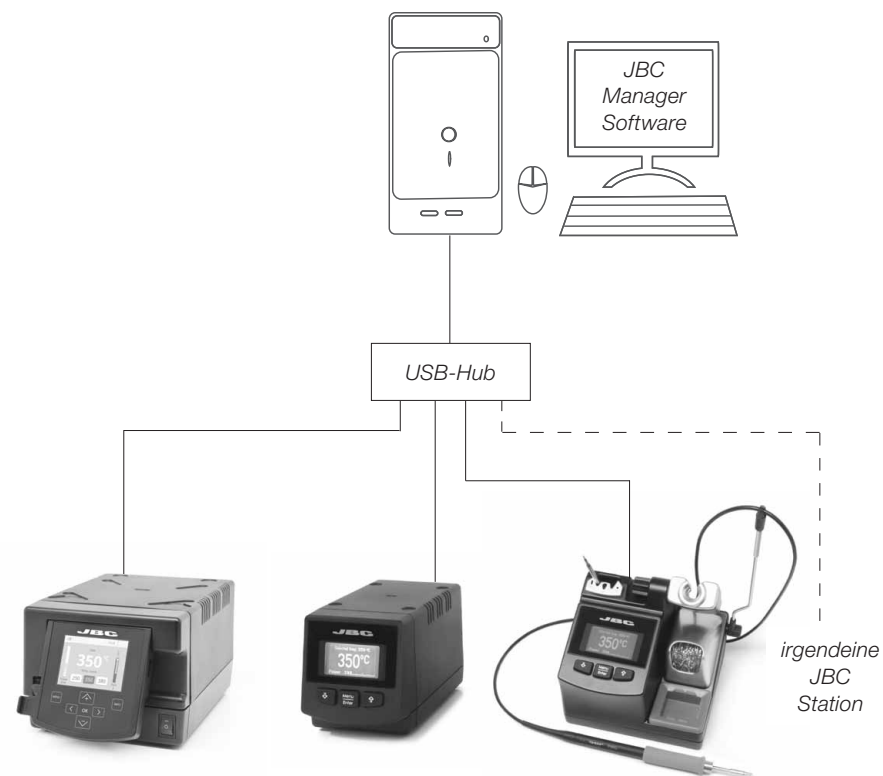

## Arbeit mit Robotern

Steuern und Überwachen der Station unter Nutzung eines Robotersystems.

1. Schließen Sie das Werkzeug mit einem Konverter an den Stationsport an.
2. Verbinden Sie Ihr Robotersystem mit der Roboterbuchse (RJ12) der Station.  
DB9-RJ12 Adapter nur bei Bedarf verfügbar (Ref. 0013772).
3. Aktivieren Sie die Roberoption in den Stationseinstellungen und die Mitteilung wird angezeigt werden: 
4. Gestalten Sie Ihre Roboter-Befehle gemäß dem Roboter-Kommunikations-Protokoll, verfügbar auf der Website [www.jbctools.com/jbcsoftware-menu-115.html](http://www.jbctools.com/jbcsoftware-menu-115.html).

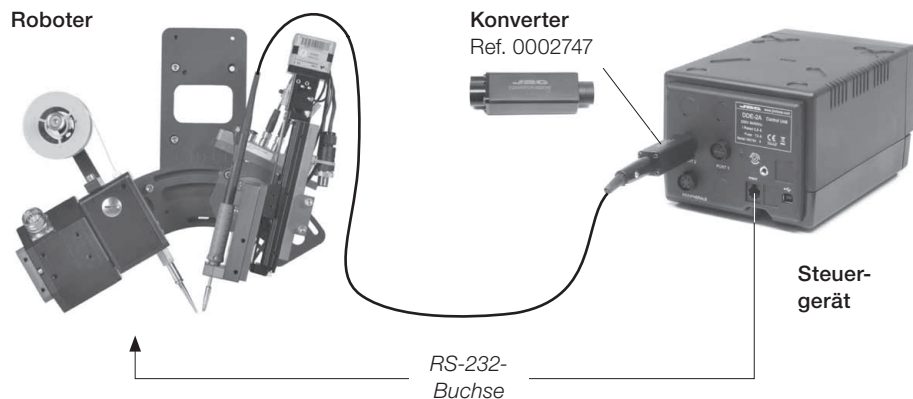

## Stationssoftware aktualisieren

1. Laden Sie den JBC Update File herunter unter [www.jbctools.com/software.html](http://www.jbctools.com/software.html) und speichern Sie ihn auf einem USB-Flashspeicher. Möglichst einer ohne andere Dateien.

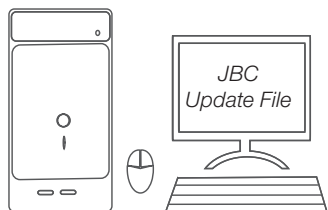

2. Stecken Sie den USB-Flashspeicher in die Station. Das Symbol  wird während des Aktualisierens angezeigt.



## Wartung

Vor der Durchführung von Wartungsarbeiten oder Einlagerung die Geräte immer erst auskühlen lassen.

- Reinigen Sie den Bildschirm der Station mit einem Glasreiniger oder mit einem feuchten Lappen.
- Benutzen Sie einen feuchten Lappen, um das Gehäuse und das Werkzeug zu reinigen. Alkohol darf nur zur Reinigung der Metallteile benutzt werden.
- Regelmäßig überprüfen, dass die metallischen Teile des Werkzeugs/der Ablage sauber sind, damit die Station den Werkzeugstatus erkennen kann.
- Halten Sie die Oberfläche der Spitze vor der Aufbewahrung sauber und verzinkt, um Spitzenoxidation zu vermeiden. Angerostete und verschmutzte Oberflächen mindern den Wärmedurchgang zur Lötstelle.
- Überprüfen Sie regelmäßig alle Kabel und Schläuche.
- Eine durchgebrannte Sicherung wie folgt austauschen:

Regelmäßig reinigen

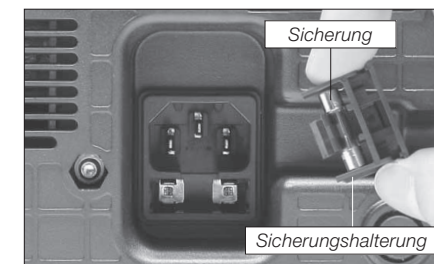

1. Ziehen Sie die Sicherungshalterung heraus und entnehmen Sie die Sicherung. Falls notwendig, benutzen Sie ein Werkzeug, um sie herauszudrücken.

2. Drücken Sie die neue Sicherung in die Halterung und setzen Sie sie erneut in die Station ein.

- Jedes defekte oder schadhafte Teil austauschen. Nur Original-Ersatzteile von JBC verwenden.
- Reparaturen dürfen nur von dem Vertragskundendienst von JBC durchgeführt werden.



## Sicherheit



**Die Sicherheits-Leitlinien müssen unbedingt eingehalten werden, um elektrischen Schlag, Verletzung, Feuer oder Explosion zu vermeiden.**

- Die Anlagen für keinen anderen Zweck verwenden als zum Lötten oder Reparieren. Unsachgemäße Verwendung kann Feuer hervorrufen.
- Das Netzkabel muss in zugelassene Steckdosen eingesteckt werden. Vergewissern Sie sich vor der Benutzung, dass sie korrekt geerdet ist. Beim Herausziehen am Stecker ziehen, nicht am Kabel.
- Nicht an aktiven Bauteilen arbeiten.
- Das Werkzeug sollte bei Nichtgebrauch in der Ablage abgestellt werden, um die Betriebsart *Sleep* auszulösen.
- Die Lötspitze, der metallische Teil des Werkzeugs und die Ablage können noch heiß sein, wenn die Station ausgeschaltet ist. Gehen Sie vorsichtig vor, sogar wenn Sie die Ständerposition justieren.
- Das eingeschaltete Gerät niemals unbeaufsichtigt lassen.
- Die Kühlgitter nicht abdecken. Hitze kann entzündliche Stoffe entzünden.
- Ein als "ohne Rückstände" eingestuftes Flussmittel verwenden und die Berührung mit Haut oder Augen vermeiden, um Reizung zu vermeiden.
- Sich vor dem beim Lötten entstehenden Rauch in Acht nehmen.
- Ihren Arbeitsplatz sauber und aufgeräumt halten. Bei der Arbeit geeignete Schutzbrille und Handschuhe tragen, um gesundheitliche Schäden zu vermeiden.
- Im Umgang mit flüssigen Zinnrückständen muss äußerste Sorgfalt walten.
- Dieses Gerät kann von Kindern über acht Jahren und auch Personen mit körperlicher, sinnlicher oder geistiger Behinderung oder mangelnder Erfahrung benutzt werden, nachdem ihnen angemessene Überwachung oder Einweisung hinsichtlich der Verwendung des Geräts und der damit verbundenen Risiken gegeben worden ist. Kinder dürfen mit dem Gerät nicht spielen.
- Wartung darf nicht von Kindern durchgeführt werden, wenn sie hierbei nicht beaufsichtigt werden.

## Spezifikationen

- DDE-1A** 120 V 50/60 Hz. Eingangssicherung: 4 A. Ausgang: 23,5 V
- DDE-2A** 230 V 50/60 Hz. Eingangssicherung: 2 A. Ausgang: 23,5 V
- DDE-9A** 100 V 50/60 Hz. Eingangssicherung: 5 A. Ausgang: 23,5 V
- Gewicht: 4,3 kg (9.3 lb)
- Abmessungen: 148 x 120 x 232 mm
- Spitzenausgangsleistung: 150 W pro Werkzeug
- Temperaturbereich: 90-450 °C (90-840 °F)
- Temperaturstabilität ohne Last (stillstehende Luft)  $\pm 1.5$  °C ( $\pm 3$  °F)
- Spitze-Erde-Widerstand: <2 Ohm
- Spitze-Erde-Spannung: <2 mV RMS
- Umgebungsbetriebstemperatur: 10-40 °C (50-104 °F)
- USB-A / USB-B / Peripheriegeräte-Buchsen
- RJ12-Buchse für Roboter

Erfüllt EG-Normen

ESD-gerechtes Gehäuse "skin effect"

## Explosionszeichnung

**DDE-1A** 120V  
**DDE-2A** 230V  
**DDE-9A** 100V  
2 TOOLS CONTROL UNIT



SPARE PARTS	
<b>DDE-1A / DDE-2A / DDE-9A:</b>	
-REAR CIRCUIT	0014028
-ENCLOSURE	
· TOP	0011035
· BOTTOM	0014567
· FRONT+DISPLAY	0013857
· BACK	0013413

DDE-1A 120V FUSE T-4A  
DDE-2A 230V FUSE T-2A  
DDE-9A 100V FUSE T-5A

0013489  
BATTERY  
CR1220

0014028





### Warranty

JBC's 2 year warranty covers this equipment against all manufacturing defects, including the replacement of defective parts and labour.

Warranty does not cover product wear due to use or mis-use.

In order for the warranty to be valid, equipment must be returned, postage paid, to the dealer where it was purchased.

### Garantía

Esta garantía de 2 años cubre este equipo contra cualquier defecto de fabricación, incluyendo la sustitución de partes defectuosas y mano de obra.

La garantía no cubre el desgaste del producto por uso o mal uso.

Para que esta garantía sea válida, el equipo debe ser devuelto, a portes pagados, al distribuidor donde se compró.

### Garantie

Die 2-Jahres-Garantie von JBC auf dieses Gerät deckt alle Fertigungsmängel einschließlich des Austauschs aller defekten Teile sowie die Arbeitskosten.

Die Garantie gilt nicht für auf Nutzung oder falsche Anwendung zurückzuführenden Produktverschleiß.

Damit die Garantie wirksam wird, muss das Gerät mit bezahltem Porto an den Händler zurückgeschickt werden, wo es erworben wurde.



This product should not be thrown in the garbage.

In accordance with the European directive 2002/96/EC, electronic equipment at the end of their life must be collected and returned to an authorized recycling facility.

Este producto no debe desecharse en la basura.

De acuerdo a la directiva europea 2002/96/EC, los equipos electrónicos al final de su vida se deberán recoger y trasladar a una planta de reciclaje autorizada.

Dieses Produkt sollte nicht mit dem Hausmüll entsorgt werden.

In Übereinstimmung mit der europäischen Richtlinie 2002/96/EC müssen elektronische Geräte am Ende ihrer Lebensdauer eingesammelt und einem autorisierten Recyclingbetrieb zugeführt werden.